

INVESTICE DO ROZVOJE VZDĚLÁVÁNÍ

HARRY POTTER a Kámen mudrců

Harry, Ron a Hermiona se snaží získat Kámen mudrců dříve, než se ho zmocní někdo jiný. Na jejich cestě ke Kamenu na ně čeká řada překážek. Jsou to úkoly od učitelů, které mají každého zloděje zastavit, nebo alespoň zpomalit. Každou novou splněnou úlohou se dostávají blíže ke Kamenu.

Úloha 1:

Naši kamarádi se musí ke Kamenu mudrců dostat co nejrychleji. Každý z nich vybral jednu cestu, Hermiona modrou, Harry zelenou a Ron červenou.

Která z nich je nejkratší?

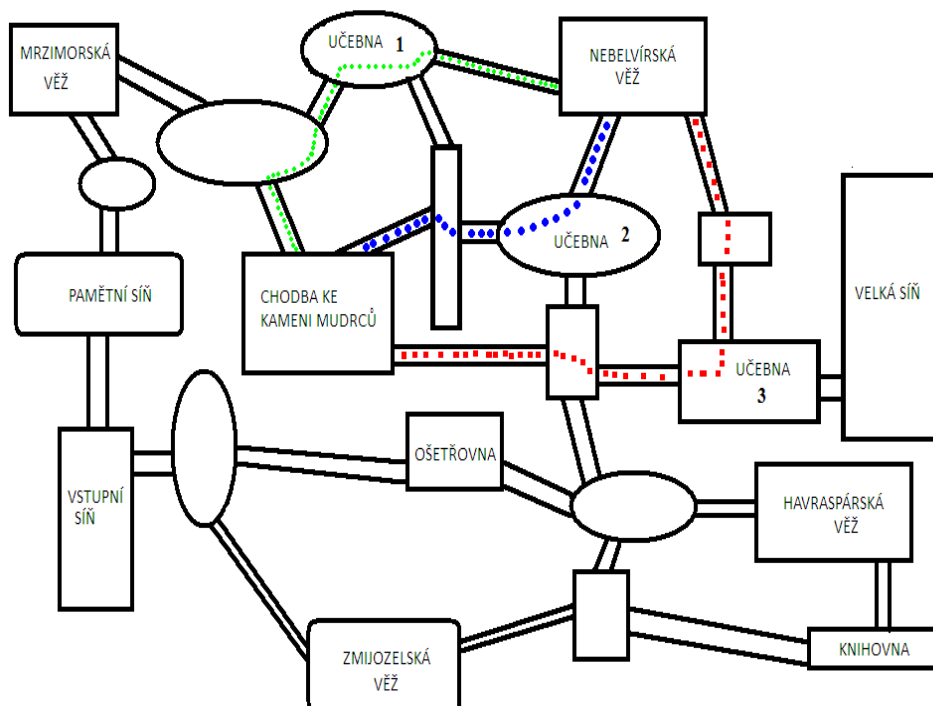
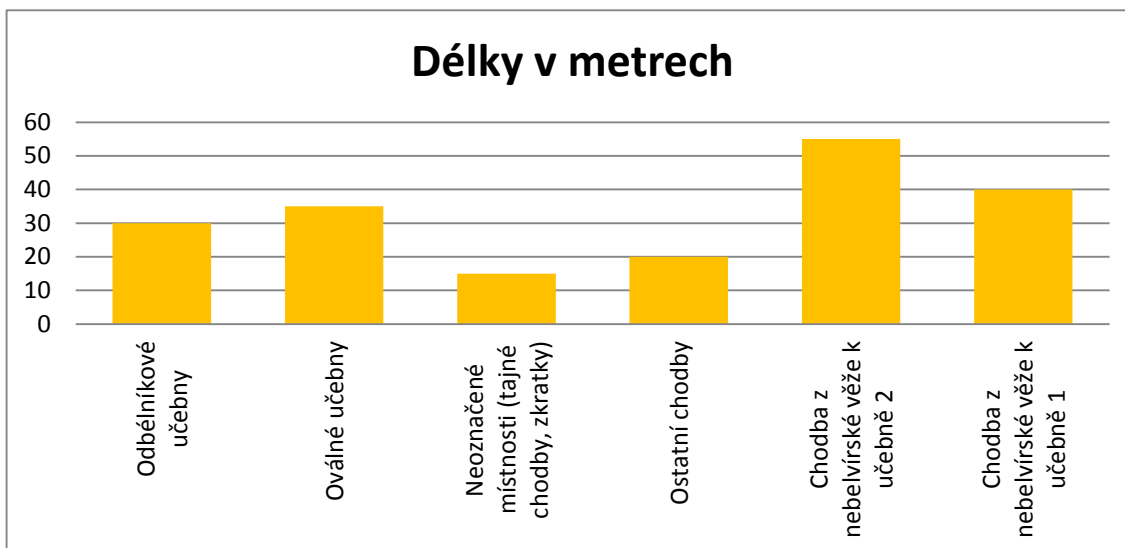

Výpočet:

Odpověď:

Úloha 2:

Na naše kamarády čeká první překážka v podobě velkého, naštvaného a hladového tříhlavého psa. Aby mohli projít padacími dveřmi, musí psa Chloupka uspat hrou na flétnu. Hermiona hraje na flétnu a Harry s Ronem otvírají dveře a vrhají se jako první dolů do sklepení. Jak dlouho hraje Hermiona na flétnu?

$$85 - 18 + 29 + 4 - 64 - 0 + 48 - 50 - 15 = \dots\dots\dots (\text{min})$$

Výpočet:

Odpověď:

Úloha 3:

Harry, Ron a Hermiona úspěšně přešli kolem Chloupka a padají do sklepení. V podzemí je však nějaká rostlina.

Vypočítej příklady, výsledky jednotlivých příkladů odhalí písmenka, ze kterých složíš tajenku. Tajenka ti prozradí název rostliny.

V	425 : 17 =	S	2 684 : 44 =
L	195 : 15 =	L	1 904 : 34 =
B	4 402 : 62 =	Ď	624 : 12 =
O	803 : 73 =	O	2 500 : 50 =
O	2 145 : 33 =	Á	837 : 27 =
D	323 : 19 =	I	500 : 100 =
O	312 : 39 =		

52 31 71 13 50 25 8 11 61 5 17 56 65

Úloha 4:

Harry, Ron a Hermiona se dostali do místnosti, kde je hromada klíčů.

Na každém klíči je nějaký vzor. Klíč od dveří má vzor zapadající do vzoru na klíčové dírce. Naši kamarádi vybrali 4 klíče, mezi kterými váhají. Mají jen jeden pokus na otevření dveří, jinak se dveře uzamknou. Který z nich to je?

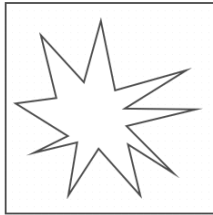

A

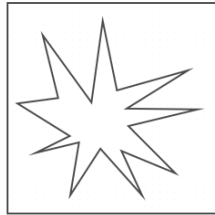

B

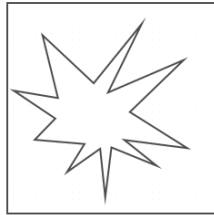

C

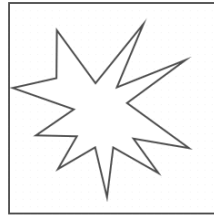

D

Odpověď:

Úloha 5:

Profesorka McGonagallová jako úkol nastražila kouzelné šachy. Figurky jsou správně seřazené a připravené ke hře. Zapiš plán stavby.

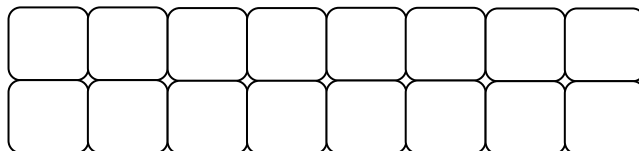
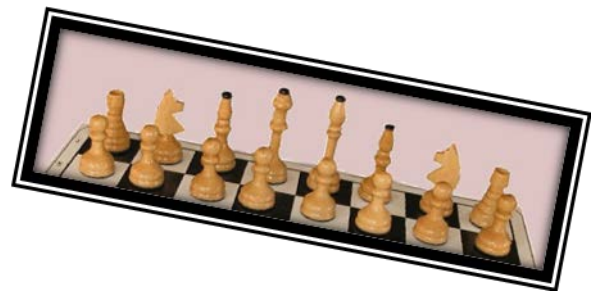
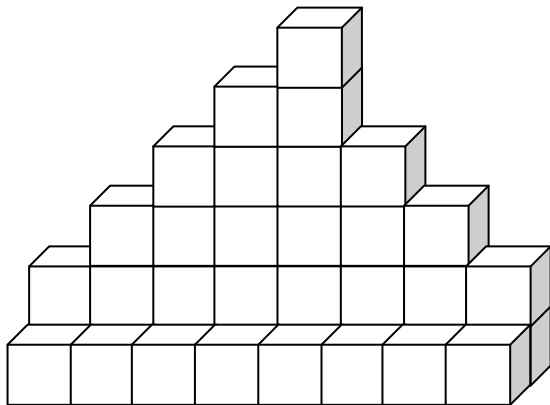

Úloha 6:

Profesor Snape připravil jako další úkol zkoušku z lektvarů. Najdi lektvar, s jehož pomocí se Hermiona vrátí zpátky k Ronovi ke kouzelné šachovnici. Pak najdi lektvar, díky kterému bude moci Harry pokračovat ke kameni.

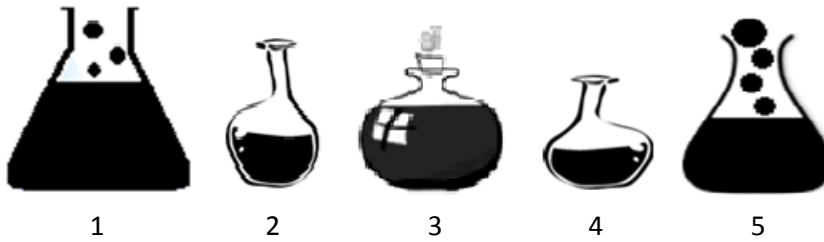

- Ve dvou z těchto lahví je jed.
- V jedné lahvičce je víno.
- Jedna lahev obsahuje lektvar, který Tě vrátí zpátky.
- Jedna z nich Ti umožní pokračovat.
- Nejmenší a největší lahev neobsahuje jed ani víno.
- Prostřední lahev neobsahuje víno.
- Jed není na kraji.
- Lektvar mezi jedem a vínem Tě pošle zpátky.

Jed

Jed

Víno

Harryho lektvar

Hermiony lektvar

Odpověď:

Úloha 7:

Harry je v poslední místnosti. Aby mohl získat Kámen mudrců, musí se podívat do zrcadla z Erisedu. Na rámu zrcadla je napsán rok, kdy zrcadlo vzniklo. Dešifruj runy a objev správný letopočet.

2,8 + 3,4 =	☰	4,5 + 3,9 =	☱
9,9 - 1,1 =	☷	8,6 - 5,2 =	☶
1,9 + 6,8 =	♈	7,4 + 0,8 =	♎
6,3 + 3,6 =	♋	4,7 - 1,5 =	♌
1,7 + 7,2 =	♍	2,5 + 2,9 =	♏
5,7 - 2,4 =	♎	7,3 + 1,9 =	♐
3,4 - 0,3 =	♏	9,5 + 0,7 =	♑

6,2	9,2	8,7	5,4	8,9	3,4	10,2
C	I	V	M	D	I	I

8,4	3,3	8,2	3,2	9,9	3,1	8,8
X	I	X	L	C	D	C

♏	☷	☰	♋	☱	♐	♌	☶

Odpověď: